

ELECTRONIC

NO-FROST REFRIGERATOR

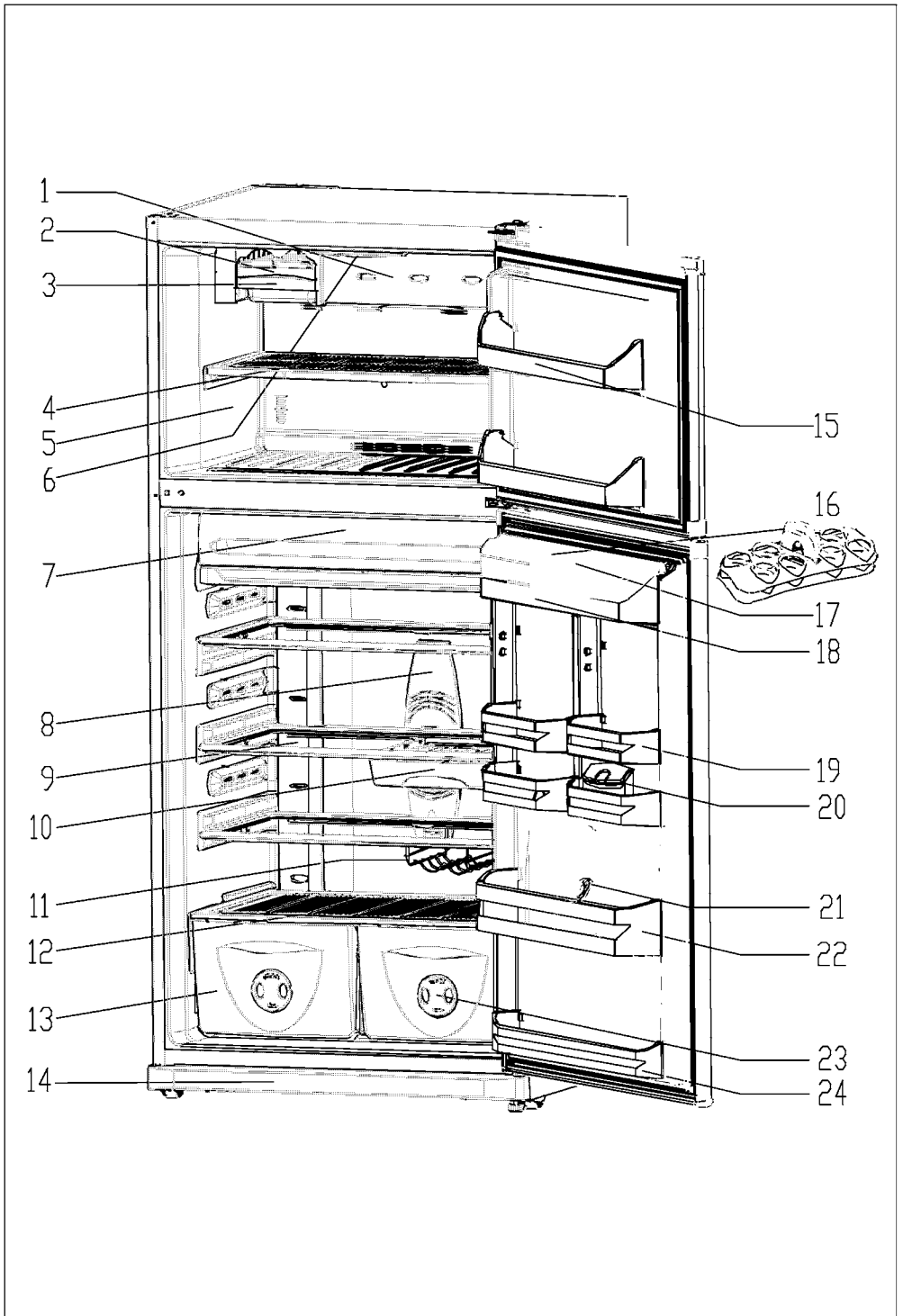

CONTENU

PARTIE 1 : AVANT L'UTILISATION DE L'APPAREIL	3
• Instructions Spéciales	3
• Conseils	3
• Installation et Mise en Route de l'Appareil	4
• Avant d'Allumer	4
PANNEAU D'ÉCRAN	5 6
PARTIE 2 : LES FONCTIONS DIVERSES ET POSSIBILITÉS	7
• Mise en Route de l'Appareil	7
• Bouton de Mode	7
* Mode de Super Freezing	7
* Mode Super Cooling	8
* Mode de Turbo	9
* Mode de Vacances	9
* Mode d'Économie	10
* Fonction de Serrure d'Enfants	10
* Réglage de la Température du Compartiment de Freezer	11
* Réglage de la Température du Compartiment de Réfrigérateur	12
* Interrupteur Été (Uniquement pour la classe tropicale)	14
* Indicateur de température	15
PARTIE 3 : ACCESSOIRES	16
• Faire des Glaçons	16
• Étagère à Congélation Rapide	16
• Étagère à Coup de Froid	17
• Tiroir	17
• Étagère à Vin	18
• Cadran de Frais	18
• Crisper Et Étagère À Crisper	20
• Enlever la Couverture de Crisper	20
• Re-réglage de la Couverture de Crisper	20
PARTIE 4 : ARRANGER LES NOURRITURES DANS L'APPAREIL	21
• Compartiment de Réfrigérateur	21
• Compartiment de Freezer	21
PARTIE 5 : NETTOYAGE ET ENTRETIEN	22
• Décongélation	22
• Remplacer l'ampoule	23
PARTIE 6 : TRANSPORT ET CHANGEMENT DE LA POSITION D'INSTALLATION	23
• Changement de la Direction de l'Ouverture de Porte	23
• Transport et Changement de la Position d'Installation	23
PARTIE 7 : AVANT D'APPELER VOTRE SERVICE D'APRÈS-VENTE	24 25
PARTIE 8 : LES PIÈCES DE L'APPAREIL ET LES COMPARTIMENTS	26

PARTIE 1. AVANT L'UTILISATION DE L'APPAREIL

Instructions Spéciales

- Si cet appareil est remplacé un réfrigérateur vieux avec une serrure; cassez et ou enlevez la serrure comme une mesure de sécurité avant de le metre en réserve pour proteger que les enfants s'enferment dans ceci lorsqu'ils jouent.
- Les réfrigérateurs et freezers vieux contiennent des gaz et des réfrigérants d'isolation, lesquels doivent être disposés correctement. S'il vous plait soyez sûrs que le tube de réfrigération ne soit pas endommagé.

AVIS IMPORTANT :

S'il vous plait lisez cette brochure avant d'installer et metre en route cet appareil. Le fournisseur n'accepte aucune responsabilité dans le cas de l'intervention sur le produit effectuées par une personne non autorisée.

Celui-ci n'accepte aucune responsabilité dans les dommages résultant d'une utilisation impropre du produit.

Conseils

- N'utilisez jamais de connection parallèle qui peut causer surchauffage ou brûlure.

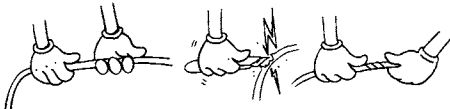

- N'utilisez jamais de câbles d'alimentation vieux et tordus.

- Ne tordez ni courbez les câbles.

- Ne laissez pas que les enfants jouent avec l'appareil. Les enfants ne doivent jamais s'asseoir sur les tiroirs/étagères ou accrocher à la porte.



- Ne branchez jamais l'alimentation avec les mains mouillées.

- Ne placez pas de récipients (bouteilles en verre ou récipients en étain) de liquides dans le freezer tel que ceux gazeux comme ils peuvent causer les récipients exploser durant la congélation.

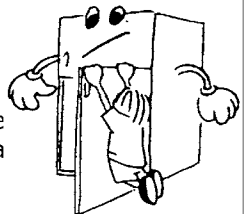

- Les bouteilles, qui contiennent un haut pourcentage d'alcool doivent être cachetés bien et ainsi placés verticalement dans le réfrigérateur.

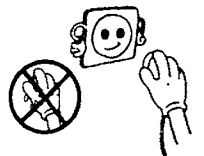

- Ne touchez pas sur les surfaces de réfrigération, surtout avec les mains mouillées comme vous pouvez se brûler ou se faire mal.



- Ne mangez pas la glace, qui a déjà été enlevée du freezer..



- Si le fil électrique est endommagé, ceci doit être remplacé par le fournisseur ou le service compétent ou une personne autorisée.

Installation et Mise en Route de l'Appareil

- Le câble d'alimentation doit être changé par les assistants techniques.
 - Vous pouvez demander de l'aide du service pour installer et mettre l'appareil en route sans coût.
 - Avant de faire la connection à l'alimentation soyez sûrs que le voltage sur le tableau corresponde au voltage du système électrique chez vous.
 - Si la prise de courant ne corresponde à la fiche du réfrigérateur, remplacez la fiche (au moins 10 A).
 - Insérez la fiche dans la prise de courant avec une connection suffisante reliée à la terre. Si la prise de courant n'a pas de connection reliée à la terre, nous vous recommandons à appeler un électricien pour l'assistance.
- Le fournisseur n'accepte aucune responsabilité dans les dommages résultant d'une connection impropre à la terre.**

- Conservez l'appareil du soleil direct.
- Ne l'utilisez pas dans l'air ouvert et évitez de faire exposer à la pluie.
- Utilisez le réfrigérateur dans les locaux dépourvus de toute flamme nue et autres sources d'ignition et ainsi manipulez dans une place bien ventilées. Le réfrigérateur doit être au moins 50 cm loin des radiateurs, gas ou poêles à charbon et 5 cm loin des poêles électriques.
- Maintenez le sommet libre au moins 15 cm.
- Ne placez pas d'objets lourds et beaucoup de chose sur l'appareil.
- Si l'appareil est installé à côté d'un autre réfrigérateur ou freezer, observez une distance minimum de 2 cm pour empêcher condensation.



- L'appareil doit être placé et nivelé fermement sur le sol. Utilisez les deux pieds à l'avant pour compenser pour un sol équilibré.
- Pour l'existence de la circulation d'air sous l'appareil, la space sous l'appareil doit être ouverte. Ne la couvrez pas avec tapis, etc.
- La partie extérieure de l'appareil et les accessoires inclus doivent être nettoyés avec une solution d'eau et savon liquide ; la partie intérieure de l'appareil avec bicarbonate de sodium dissous dans l'eau tiède. Après le séchage, drying remplacez tout les accessoires.

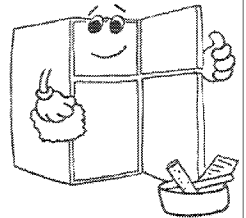

Avant la Mise en Route

- Attendez après 3 heures avant le branchement de l'appareil à l'alimentation principale pour assurer une performance propre.
- Il est probable que l'odeur existe quand on met l'appareil en route. Celle-ci disparaîtra après que l'appareil commence à refroidir.

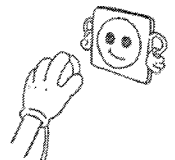

PANNEAU D'ÉCRAN

MODE D'ÉCONOMY

Quand on choisit le mode d'économie, ce symbol s'éclaire

SUPER FREEZING MODE

Quand on choisit le mode de super freezing, ce symbol s'éclaire

TURBO MODE

Quand les modes super freezing et super cooling sont choisis en même temps, ce symbol s'éclaire

BOUTON DE MODE

Choisissez Economie, Vacances, Turbo, Super Freezing, Super Cooling modes.

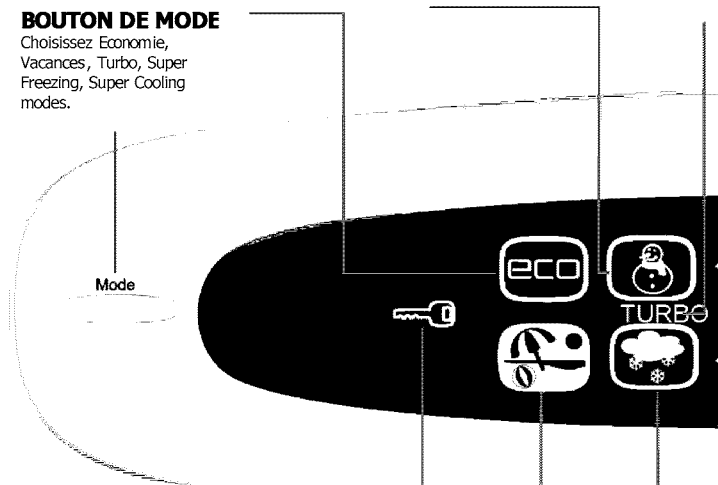

FONCTION DE SERRURE D'ENFANTS

Quand on presse sur les boutons freezer and refrigerator en même temps, la fonction sera choisie et le symbol de serrure s'éclaire.

MODE DE VACANCES

Quand on choisit holiday mode ce symbol s'éclaire.

SUPER COOLING MODE

Quand on choisit le mode de super cooling, ce symbol s'éclaire

PANNEAU D'ÉCRAN

**NUMERO SEGMENT
POUR COMP.
FREEZER**

**FREEZER COMP.
GRAPHIQUE DE BAR DE
TEMPERATURE**

Démontre la Température du
compartiment freezer

BOUTON FREEZER

Régler la temp. du
compartiment freezer

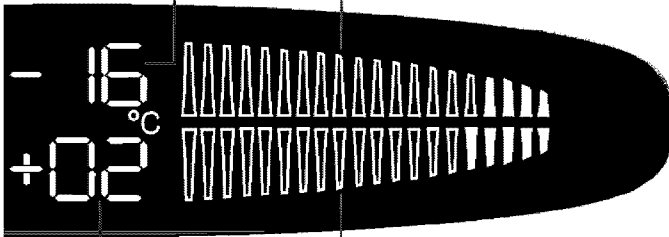

**NUMERO SEGMENT
POUR COMP.
FREEZER**

**REFRIGERATOR
COMP. GRAPHIQUE DE
BAR DE TEMPERATURE**

Démontre la Température
du compartiment
refrigerator



**BOUTON DE
REFRIGERATOR**

Régler la temp. du
compartiment freezer

PARTIE 2. LES FONCTIONS DIVERSES ET POSSIBILITÉS

MISE EN ROUTE

Une fois l'appareil a été connecté au réseau; si les compartiments ne sont pas trop froids, le segment de numéro du freezer démontre "LF" et le segment de numéro de réfrigérateur démontre "LC". Le graphique de bar du Freezer et du Réfrigérateur est off. Après que les compartiments s'élève à la température normale; le segment de numéro du freezer démontre -16°C (4 bar est sur le graphique), le segment de numéro de réfrigérateur démontre +2 °C (5 bar est sur le graphique)

BOUTON DE MODE

- Poussez une fois sur " mode button"
- La première poussée fera le symbol d'économie actif.
- Avec chaque poussée sur ce bouton, en rang les symbol super freeze , holiday, super cool s'éclairent. La cinquième poussée du bouton de MODE sera vide et aucun symbol ne s'éclaire.
- Lorsque le symbol correspondant commence à s'éclaire, le symbol va cligner 5 fois et l'avertisseur sonore (buzzer) va sonner beep-beep, donc le mode sera réglé si l'utilisateur ne pousse pas sur un bouton dans 2 secs.

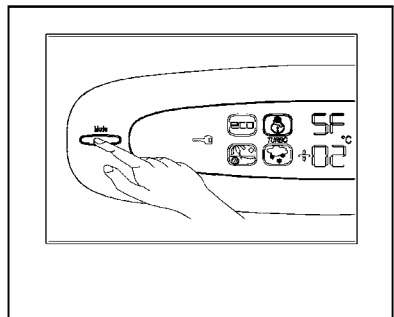

MODE DE SUPER FREEZING

Quand s'appliquer;

- Pour geler beaucoup de nourritures qui n'entre pas.
- "Etagère à Freezing Rapide".
- Pour geler des nourritures préparées
- Pour geler plus rapidement
- Pour conserver nourritures fraîches et légumes

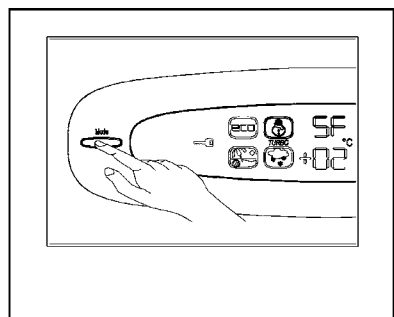

Comment utiliser;

- Poussez sur le bouton de mode jusqu'à ce que le symbol freezing s'éclaire.
- Si l'utilisateur ne pousse pas sur un bouton dans 2 secs. le symbol va cligner 5 fois et l'avertisseur sonore (buzzer) va sonner beep-beep.

- Le segment de température du Freezer démontre "SF" durant ce mode
- Les lumières du graphique de bar du Freezer seront OFF
- Les modes de Vacances et d'Economie ne fonctionneront pas jusqu'à ce que le mode de super freezing mode finisse.
- Les réglages de Super cooling, refrigerator temp. seront < on>.
- Le réglage de Freezer temp. peut être fait mais ne sera pas actif jusqu'à ce que le super freezing mode finisse.
- Le Mode sera annulé, si le mode de super freezing choisit symbole de nouveau.

Note: "SUPER FREEZE" sera annulé automatiquement après 24 heures ou quand le capteur du freezer soit <-32 °C

MODE DE SUPER COOLING

Quand s'appliquer;

- Pour geler des nourritures préparées.
- Pour conserver et refroidir nourritures fraîches et végétales
- Pour refroidir boissons plus rapidement

Comment utiliser;

- Poussez sur le bouton de mode jusqu'à ce que le symbole cooling s'éclaire.
- Si l'utilisateur ne pousse pas sur un bouton dans 2 secs. le symbole va cligner 5 fois et l'avertisseur sonore (buzzer) va sonner beep-beep.
- Le segment de température du Réfrigérateur démontre "SC" durant ce mode
- Le graphique de bar du Réfrigérateur sera OFF
- Les modes de Vacances et d'Economie ne fonctionneront pas jusqu'à ce que le mode de super cooling mode finisse.
- Les réglages de Super freezing, Freezer temp. seront ON
- Le réglage de Réfrigérateur temp. peut être fait mais ne sera pas actif jusqu'à ce que le super cooling mode finisse.
- Le Mode sera annulé, si le mode de super freezing choisit symbole de nouveau.

Note: "SUPER COOLING" sera annulé automatiquement après 12 heures ou quand le capteur du freezer soit <-4 °C

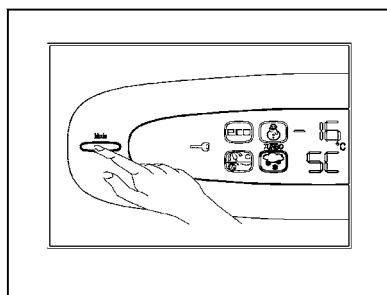

MODE TURBO

Le mode de Turbo n'est pas celui choisit individuellement

Quand s'appliquer;

- Le symbole Turbo s'éclairera quand les deux symboles Super cooling and super freezing sont choisis.

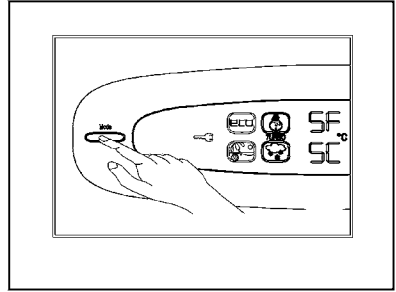

Comment utiliser;

- Poussez sur le bouton de mode button jusqu'à ce que le symbole "Super Freezing" s'éclaire.
- Si l'utilisateur ne pousse pas sur un bouton dans 2 secs. le symbol va cligner 5 fois et l'avertisseur sonore (buzzer) va sonner beep-beep.
- S'il vous plait répétez la même opération pour régler "Super Cooling"
- Et puis vous verrez "Turbo" entre "Super Freezing" et "Super Cooling"
- Les bars seront OFF et les segments de numéro démontreront "SF" et "SC".
- Les modes de Vacances et d'Economie ne fonctionneront pas lorsque le symbole de Turbo s'éclaire.
- Le réglage manuel peut être fait mais ne sera pas actif jusqu'à ce que le super cooling et le super freezing finissent.

Le symbole de Turbo sera OFF aussitôt que l'un des modes (super freezing ou super cooling) est annulé manuellement ou automatiquement.

MODE DE VACANCES

Quand s'appliquer

Si vous partez en vacances et usez seulement le compartiment de freezer.

Comment utiliser;

- Poussez le bouton de mode jusqu'à ce que le symbole de vacances s'éclaire.
- Si l'utilisateur ne pousse pas sur un bouton dans 2 secs. Le symbole va cligner 5 fois et l'avertisseur sonore(buzzer) va sonner beep-beep.

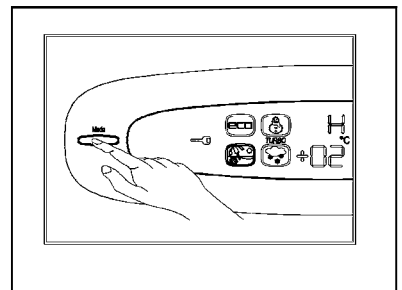

- Le compartiment du Freezer va continuer à fonctionner avec la valeur de réglage indiquée sur le circuit de control.
- Le segment de numéro du Freezer démontrera "H" durant cis mode
- Le compartiment de réfrigérateur sera OFF. Le segment de numéro du Réfrigérateur et le bar seront off.
- Le Mode sera annulé si l'on choisit le symbole de vacances de nouveau.
- L'appareil continuera à fonctionner avec la valeur réglée manuellement précédente. Si aucune valeur de température a été réglée manuellement, celui continuera avec la valeurs initiales. (F. comp:-16 °C, R.comp:+2 °C)

MODE D'ECONOMIE

Quand s'appliquer;

- Si vous voulez l'user, une valeur de réglage est indiquée sur le circuit de control.
- Les deux compartiments vont fonctionner normalement avec les valeurs de réglage.

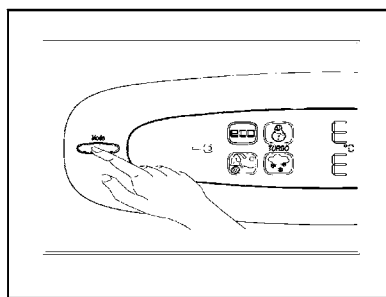

• Comment utiliser;

- Poussez le bouton de mode jusqu'à ce que le symbole d'économie s'éclaire.
- Si l'on ne pousse pas sur un bouton dans 2 sec., le mode sera réglé. Le Symbole va cligner 5 fois et l'avertisseur sonore (buzzer) va sonner beep-beep.
- Durant le mode le symbole d'économie s'éclairera, les segments de température du freezer/réfrigérateur va indiquer "E". Les bars seront off.
- Les autres modes ne fonctionneront pas jusqu'à ce que le mode d'économie finisse. Le Mode peut être annulé en choisissant le symbole de nouveau.

FONCTION DE SERRURE D'ENFANTS

Le réfrigérateur est muni d'un système de serrure pour la protection contre le mauvais emploi des enfants.

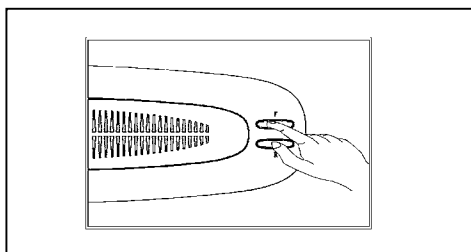

Régler la Serrure d'Enfants

• Poussez les boutons "F" et "R" continuellement durant 5 sec en même temps. Le symbole de serrure s'éclairera.

Annuler la Serrure d'Enfants

• Poussez les boutons "F" et "R" continuellement 5 sec en même temps. Le symbole de serrure annulera.

Note : Quand il y a un défaut d'alimentation, le "Child Lock" s'annulera automatiquement.

AUCUN MODE DE LUMIERE

• Si vous voulez mettre les lampes hors service pour les deux compartiments, vous pouvez choisir ce mode. Les lampes ne s'éclaireront pas jusqu'à ce que le soit annulé.

Régler Ce Mode;

• Poussez les deux boutons du réfrigérateur et du freezer, en même temps ouvrez et fermez la porte du freezer 3 fois.

Annuler Ce Mode;

• La fonction peut être annulée par la même manière ou après 24 heures l'appareil sera directement annulé.

REGLAGE DE TEMPERATURE DU COMPARTIMENT FREEZER

• D'abord, le segment de numéro démontrera -16 °C.

• Poussez une fois sur le bouton " F ".

• La première poussée fera flashing sur l'écran du graphique de bar du freezer, si l'on pousse sur le bouton "F" dans 2 sec. Le segment de numéro démontrera -18 °C

• Chaque pas de l'augmentation de température fera 4 bars avec chaque poussée sur ce bouton l'écran sera changé à un pas plus froid.

(-16 °C,-18 °C, -20 °C, -22 °C, -24 °C) Le segment de numéro et la bar vont cligner 5 fois et sonner beep-beep.

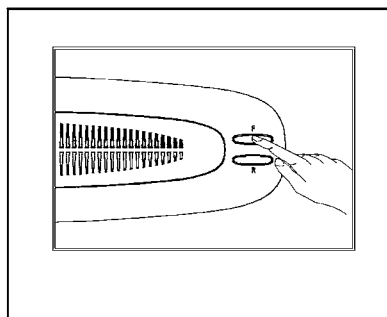

- Quand segment de numéro est -24 °C. , si vous poussez le bouton de freezer, le segment de numéro va continuer de -16 °C.
- Si l'appareil a été réglé comme les modes de vacances, de super freeze, de super cool ou d'économie avant le réglage de température ,l'appareil va continuer à fonctionner dans le mode précédent. Quand le mode précédent est annulé /fini manuellement ou automatiquement, l'appareil va commencer dans la valeur réglée.

Note:** Si le senseur d'ambient est > 38 °C, puis l'utilisateur ne pourra pas régler la température du compartiment de freezer vers -22 °C et -24 °C.

Donc, seulement -16 °C, -18 °C, -20 °C seront disponible.

Réglages Recommandé Settings Pour La Température du Compartiment de Freezer

Température Bar	Quand s'installer	Temperature intérieure du Cabinet de Freezer
4 bar	Pour peu de quantité de stockage	-16 °C
8 or 12 bar	Stockage Normal	-18 °C or -20 °C
16 or 20 bar	Pour beaucoup de quantité de stockage	-22 °C or -24 °C

REGLAGE DE TEMPERATURE DU COMPARTIMENT REFRIGERATEUR

- Poussez une fois sur le bouton " R ".
- D'abord, le segment de numéro démontrera +2 °C.
- La première poussée fera flashing sur l'écran du graphique de bar du freezer , si l'on pousse sur le bouton "R" dans 2 sec. Le segment de numéro démontrera +4 °C.
- Chaque pas de l'augmentation de température fera 4 bars avec chaque poussée sur ce bouton l'écran sera changé à un pas plus chaud.

(+2 °C,+4 °C, +6 °C, +8 °C) Le segment de numéro et la bar vont cligner 5 fois et sonner beep-beep.

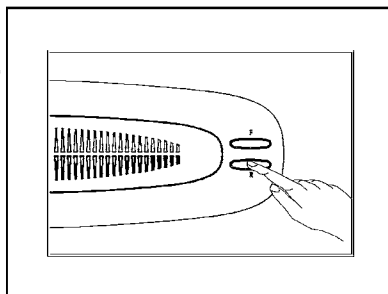

- Chaque pas de la baisse de température fera 5 bars, quand le segment de numéro est +8°C. , si vous poussez sur le bouton de réfrigérateur, le segment de numéro va continuer de +2 °C.
- Si l'appareil a été réglé comme les modes de vacances, de super freeze, de super cool ou d'économie avant le réglage de température ,l'appareil va continuer à fonctionner dans le mode précédent. Quand le mode précédent est annulé /fini manuellement ou automatiquement, l'appareil va commencer dans la valeur réglée.

Réglages Recommandé Settings Pour La Température du Compartiment de Réfrigérateur

Temperature Bar	Quand s'installer	Temperature intérieure du Cabinet de réfrigérateur
5 bar	Pour beaucoup de quantité de stockage	+2 °C
10 or 15 bar	Stockage Normal	+4 °C or +6 °C
20 bar	Pour peu de quantité de stockage	+8 °C

AVIS SUR REGLAGES

- **Les réglages de température ne seront pas changés au cas où il y aurait un défaut d'alimentation(l'électricité soit off ou l'appareil soit débranché). "Serrure d'Enfants" ser annulée.**
- **Quand vous mettez l'aappareil en route pour la première fois, pour faire commencer un cooling convenable, l'appareil doit fonctionner 24 heures continuellement jusqu'à ce qu'il se refroidisse vers la température convenable. Cette fois, n'ouvrez pas la porte si souvent et ne placez pas beaucoup de nourriture dans l'appareil.**
- **Ne faites pas de réglage, avant de finir les réglages précédents..**

Indicateur de température

Pour vous aider au bon réglage de votre appareil nous avons équipé votre réfrigérateur d'un indicateur de température, celui-ci étant placé dans la zone la plus froide.

Pour la bonne conservation des denrées dans votre réfrigérateur et notamment dans la zone la plus froide, veillez à ce que sur l'indicateur de température le logo « OK » apparaisse. Si « OK » n'apparaît pas, La température est mal réglée.

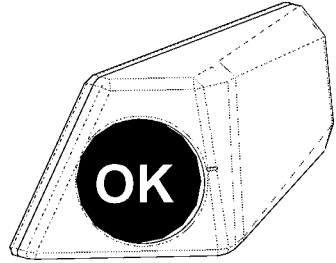

L'indication « OK » apparaissant en noir, celui-ci est difficilement visible si l'indicateur de température est mal éclairé. La bonne lecture de celui-ci est facilitée s'il est correctement éclairé.

A chaque modification du dispositif de réglage de température, attendez la stabilisation de la température à l'intérieur de l'appareil avant de procéder si nécessaire, à un nouveau réglage. Ne modifiez la position du dispositif de réglage de température que progressivement et attendez au moins 12 heures avant de procéder à une nouvelle vérification et à une éventuelle modification.

NOTA : Après chargement de l'appareil de denrées fraîches ou après ouvertures répétées (ou ouverture prolongée) de la porte il est normal que l'inscription « OK » n'apparaisse pas dans l'indicateur de réglage de température. Si l'évaporateur du compartiment réfrigérateur (paroi du fond de l'appareil) se couvre anormalement de givre (appareil trop chargé, température ambiante élevée, ouvertures fréquentes de la porte), réglez le dispositif de réglage de température sur une position inférieure jusqu'à obtenir de nouveau des périodes d'arrêt du compresseur.

Emplacement des denrées

Zone la plus froide

Vous obtiendrez une meilleure conservation de vos aliments si vous les placez dans la zone de froid convenant le mieux à leur nature. La zone la plus froide se situe juste au-dessus de bac à légumes.



Le symbole ci-contre indique l'emplacement de zone la plus froide de votre réfrigérateur

La zone la plus froide du compartiment réfrigérateur est délimitée par les autocollants collés sur le côté gauche de la paroi.

La limite supérieure de la zone la plus froide est indiquée par la base inférieure de l'autocollant (pointe de flèche). La clayette supérieure de la zone la plus froide doit être au même niveau que la pointe de la flèche. La zone la plus froide se situe en-dessous de ce niveau.

Ces clayettes étant amovibles, veillez à ce qu'elles soient toujours au même niveau que ces limites de zone décrites sur les autocollants, afin de garantir les températures dans cette zone.

Chaque type d'aliment a une température de conservation idéale et donc un emplacement précis à respecter.

Uniquement pour le Modèle 248/235 lt.

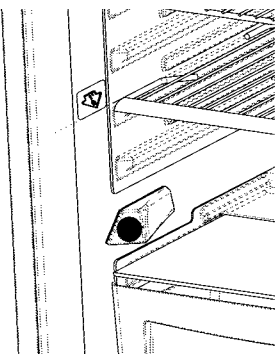

Uniquement pour les autres modèles

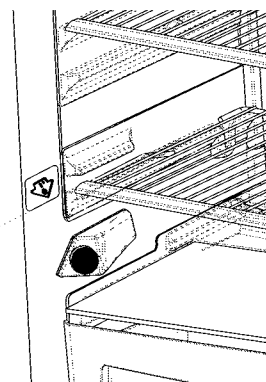

Emplacements	Produits
Clayettes supérieures	Aliments cuits, entremets et toutes denrées à consommer assez rapidement.
Zone la plus froide	Viande, volaille, gibier et poissons crus. Temps maximum de conservation : 1 à 2 jours. Fruits frais, charcuterie.
Bac à légumes	Légumes frais, fruits.
Contre-porte	Les balconnets recevront, en bas les bouteilles puis en remontant, les produits de faible volume et d'emploi courant (yaourts, crème fraîche,..). Le beurre, les fromages cuits et les œufs trouveront leur place dans les casiers appropriés.

PARTIE 3.ACCESOIRES

Faire des Cubes de Glace;

- Enlevez le plateau à faire de la glace.
- Remplissez l'eau au niveau de ligne.
- Placez le plateau à faire de la glace dans sa position originale.
- Quand les cubes de glace se forment, tourner le levier pour faire tomber les cubes de glace dans la glacière.

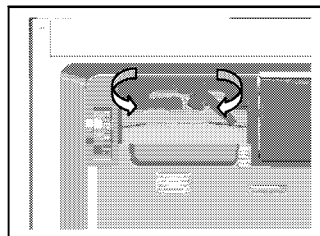
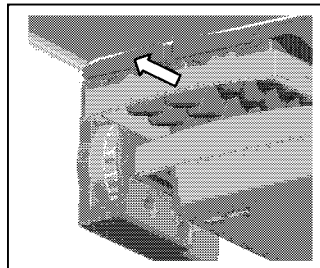

Ne remplissez pas la glacière avec de l'eau pour faire de la glace. Risque d'endommager.

Étagère à Congélation Rapide;

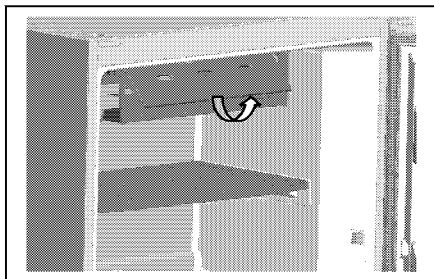

- Utilisez l'étagère de congélation rapide pour congeler la cuisine de maison (et nourritures fraîches qui désire à congeler) plus rapidement en raison de la puissance de congélation plus grande de la chambre de congélation.
- Pour ouvrir l'étagère, remontez la couverture, et glissez-la dans l'étagère. On peut le fermer dans la même manière.

Noter que; soyez sûrs que la couverture de l'étagère de congélation rapide soit fermée avant de fermer la porte de compartiment. Si non, il ne peut pas démontrer sa propre puissance de congélation rapide.

Étagère Crisper;

La conservation des nourritures dans le compartiment de froideur permet aux nourritures de retenir la fraîcheur et goût plus long , lorsque l'on préserve son apparition fraîche. Quand le plateau de froideur devient sale, enlevez-le et lavez-le avec de l'eau.

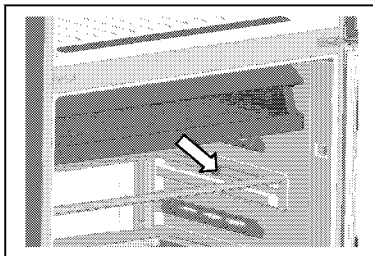

(l'eau gèle à 0°C, mais les nourritures qui contiennent du sel ou du sucre gèlent à la température plus basse que cela)

Normalement les gens utilisent le compartiment de froideur pour le poisson cru, riz, etc...

Ne mettez pas de nourritures que vous voulez congeler ou les plateaux de glace pour faire de la glace.

Tiroir;

Le compartiment de tiroir a quatre pièces de boîtes de tiroir pour permettre à vous de conserver vos nourritures et ainsi utiliser ceux-ci pour le petit-déjeuner.

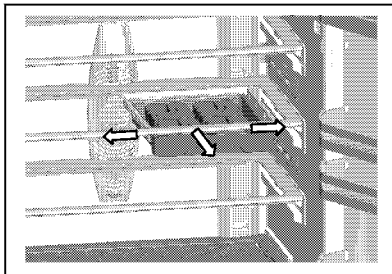

Pour le confort d'utilisation du consommateur, et pour l'optimum des nourritures de stockage, on peut facilement mouvoir le tiroir vers la direction droite ou gauche.

Et ainsi, on peut facilement tirer le compartiment de tiroir et l'enlever si nécessaire.

Note: En vue d'empêcher le séchage des nourritures et de mélanger des odeurs, on doit fermer la couverture de boîtes de tiroir.

Wine Rack;

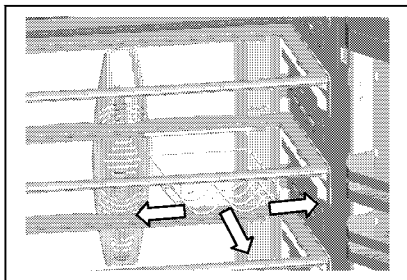

Celui permet à vous de conserver vos bouteilles dans la position horizontale dépendant de votre stockage de réfrigérateur.

On peut facilement charger l'étagère sous l'étagère de vin en mouvant l'étagère de vin vers le droit et gauche.

Si vous n'avez pas besoin de cet accessoire, s'il vous plaît, tirez l'étagère en verre vers vous-

même et puis enlever l'étagère de vin de l'étagère en verre en le mouvant vers le droit et gauche. N'oubliez jamais que vous pouvez le fixer.

Note: En vue d'empêcher le déversement des boissons dans votre bouteille s'il vous plaît placez votre bouteille fermée.

Cadran de Frais;

Au cas où le crisper serait totalement plein, le cardan de frais placé à l'avant du crisper, doit être ouvert. Par ceci, l'air dans le crisper le taux d'humidité seront contrôlés et la durée d'endurance sera augmentée.

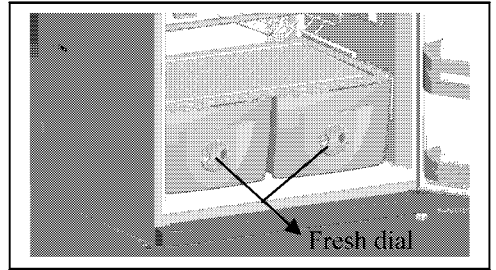

Crisper et Étagère de Crisper;

Le compartiment de CRISPER absorbe et décompose le gaz ethylene emis des fruits et vegetables avec un "FILTRE" dans l'étagère de refroidissement, en conservant des fruits et des vegetables frais. Le filtre élimine des odeurs désagréables de la partie intérieure du CRISPER, et controle l'eau excéssive libérée par les vegetables, en maintenant un environnement de haute humidité dans le refroidieur. Quand l'étagère de refroidieur devient sale, enlevez le filtre en tirant la couverture de filtre et lavez la couverture du refroidieur avec de l'eau.

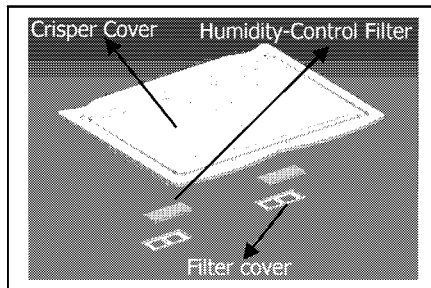

Ne lavez pas le "Fitler d'Humidité--Control " avec de l'eau.

(*)NOTE; Le gaz Ethylene ets un gaz, produit des fruits et des végétales, qui accélère vieillir des fruits et des végétales. Par exemple, l'épinard et le broccoli tourne facilement à être jaune dans les endroits où le where gaz Ethylene est abondant.

ENLEVER LA COUVERTURE DU CRISPER

Premier Pas: Enlever les crispers

- ◆ Il est facile de tirer le crisper comme le crisper possède des rouleaux.
- ◆ Tirer le crisper le plus loin possible tirez la partie à l'avant vers le haut et bas.

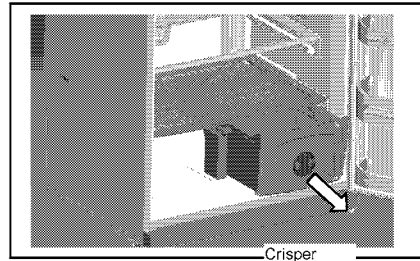

Deuxième Pas: Tirer le centre de crisper de partition entre les crispers.

- ◆ Courbez la Partition vers le droit du fond de la partie.
- ◆ Tirez le crisper de Partition

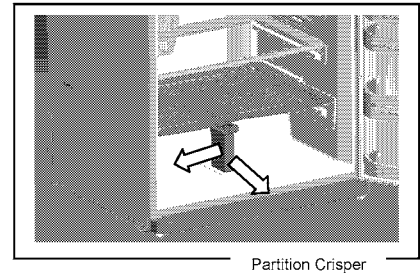

Troisième Pas: Tirer la couverture de crisper

- ◆ Tirer la couverture de crisper.
- ◆ Enlever a couverture de crisper.

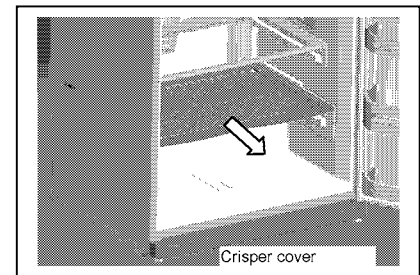

RE-RÉGLAGE DE LA COUVERTURE DU CRISPER

Premier Pas: Installer la couverture du crisper

- ◆ Mettes la couverture sur sa place.
- ◆ Puis poussez la couverture jusqu'à ce qu'elle entre sa place.

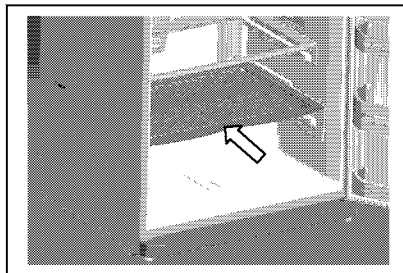

Deuxième Pas:: Placer Tirer le centre de crisper de partition

- ◆ Placez la Partition sur ses cavités placées au fond ducabinet et sur le mur du crisper démontré

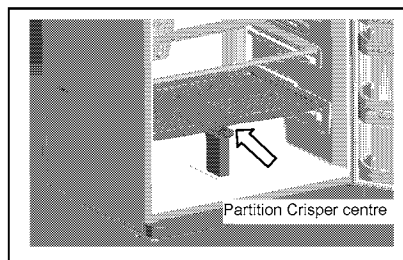

Troisième Pas:: Placer les crisper

- ◆ Mettez le crisper sur ses rouleaux sur es places..
- ◆ Poussez.

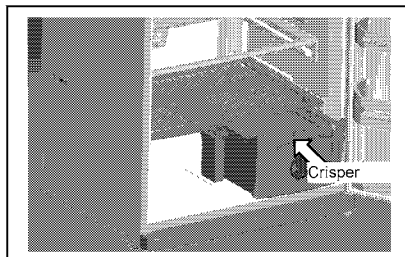

PARTIE 4. ARRANGER NOURRITURE DANS L'APPAREIL

Compartment de Réfrigérateur

- Pour régler le compartiment de réfrigérateur à 5 bar de graphique sera suffisant pour les conditions normales.
- Pour réduire l'humidité et l'augmentation conséquente de gelée, ne placez jamais des liquides dans les récipients ouverts dans le réfrigérateur.
- Ne placez jamais de nourritures chaudes dans le réfrigérateur. Les nourritures chaudes doivent être permises de refroidir à la température de chambre et ainsi doivent être arrangées pour assurer une circulation d'air suffisante dans le compartiment de réfrigérateur.
- Arrangez la viande et le poisson propre(emballés dans paquets ou plastique) que vous usera dans 1-2 jours.
- Vous pouvez mettre des fruits et des légumes dans le crisper sans faire les paquet.

Compartment Freezer

- Pour régler le compartiment de freezer à 5 bar de graphique sera suffisant pour les conditions normales.
- L'utilisation du freezer est le stockage des nourritures surgelées ou gelées pour longtemps et faire des cibles de glace.
- Ne mettez pas de nourritures fraîches et chaudes dans les étagères de la porte du freezer pour congeler. Utilisez-le seulement pour le stockage des nourritures congelées.
- Ne mettez pas de nourritures fraîches et chaudes avec celles congelées ensemble comme elles peuvent fondre des nourritures congelées.
- Utilisez l'étagère de congélation rapide pour congeler la cuisine de maison (et les nourritures qui sont désirées congeler) plus rapidement en raison de la puissance de congélation plus grande de la chambre de congélation.
- Lorsqu'on congèle des nourritures fraîches (i.e. viande, poisson et hachis) divisez-les en parties que vous userez pour une fois.
- **Le stockage des nourritures congelées;** Les instructions démontrées sur les paquets doivent toujours être suivies attentivement et si aucune information n'est fournie, la nourriture ne doit pas être conservée plus de 3 mois à compter de la date de l'achat.
- **Quand on achète des nourritures congelées** soyez sûr que celles-ci ont été gelées à la température convenable et que le paquet soit intact.
- Les nourritures congelées doivent être transportées dans les récipients convenables pour maintenir la qualité des nourritures et retournées aux surfaces de congélation de l'unité dans le délai le plus bref possible.
- Si un paquet des nourritures congelées démontre le signe d'humidité et de grosseur anormale, il est possible que celles-ci ont été précédemment observées à une température inappropriée et que le contenu a détérioré.
- **La durée de stockage des nourritures congelées** dépend de la température de chambre, réglage de thermostat, combien fois la porte est ouverte, le type de nourriture et de longueur de la durée requise pour transporter le produit du magasin à votre maison. Suivez toujours les instructions imprimées sur les paquets et n'excédez jamais la durée de stockage maximum indiquée.

PARTIE 5. NETTOYAGE ET ENTRETIEN

- **Débranchez l'unité de l'alimentation après le nettoyage.**

- Ne nettoyez pas l'appareil en versant de l'eau.

- Le compartiment de réfrigérateur et de freezer doit être nettoyé périodiquement en usant une solution de bicarbonate de soda et l'eau tiède.

- Nettoyez les accessoires distinctement avec savon et eau. Ne les nettoyez pas dans la machine à laver.

- N'utilisez pas de produits abrasifs, détergents ou savons. Après le lavage, rincez avec de l'eau propre et sechez attentivement. Quand les opérations de nettoyage ont été complétées, re-connectez la fiche de courant avec les mains sèches.

- Vous devez nettoyer le condenseur avec un balai au moins une fois par année en vue de fournir l'économie de l'énergie et d'augmenter la productivité. **L'ALIMENTATION DOIT ETRE DÉBRANCHÉE.**

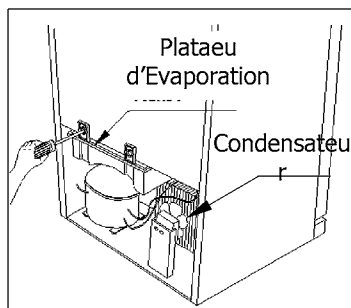
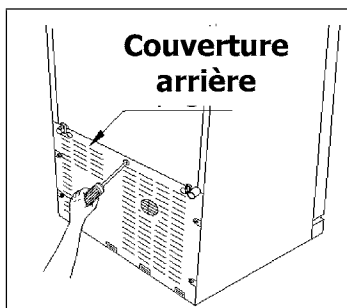
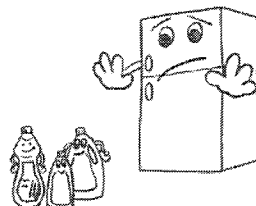
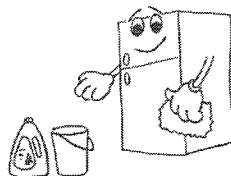
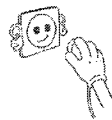

Décongélation:

- La décongélation a lieu entièrement automatiquement durant l'opération; l'eau de décongélation est recueillie par le plateau d'évaporation et s'évapore automatiquement.

- Le plateau d'évaporation doit être nettoyé périodiquement en vue de empêcher l'eau de s'amasser sur le fond du réfrigérateur au lieu de coluer vers le dehors.

Remplacer le Réfrigérateur et de l'ampoule

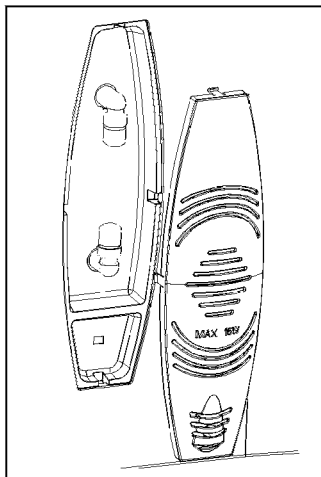

Lumière de Réfrigérateur

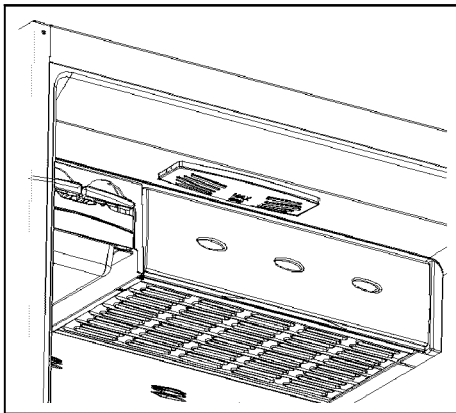

Lumière de Freezer

1. Débranchez l'unité de l'alimentation,
2. Enlevez la couverture d'ampoule du réfrigérateur en la tirant fermement.
3. Changez la présente ampoule avec celle neuve non plus de 15 W.
4. Remplacez la couverture d'ampoule et après qu'on attend 5 minutes, branchez l'unité.

PARTIE 6. TRANSPORT ET CHANGEMENT DE LA POSITION D'INSTALLATION

Changement de la Direction d'Ouverture de la Porte

Au cas où vous auriez besoin de changer la direction d'ouverture de la porte, s'il vous plait consulter votre service d'après-vente domestique.

Transport et Changement de Position d'Installation

- Les paquets originaux et polystyrene (PS) avec mousse peuvent être cachés, si nécessaire.
- Au cours du transport, l'appareil doit être attaché avec une rayure large ou une corde forte. Les règlements écrits sur la boîtes ondulées doit être appliqués durant le transport.
- Avant le transport ou changement de la position d'installation vieille, tous les objets mouvants (i.e., étagères, refroidisseur...) doivent être tiré ou fixé avec bandes pour empêcher secousse.



PARTIE 7. AVANT D'APPELER VOTRE SERVICE D'APRÈS-VENTE

Si votre réfrigérateur ne fonctionne pas régulièrement, ça peut être un problème mineur, donc vérifiez comme suivant, avant d'appeler un électricien pour épargner temps et argent:

Que faire si votre réfrigérateur ne fonctionne pas;

Vérifiez;

- Si l'appareil n'est pas alimenté,
- Si l'interrupteur général chez vous est déconnecté ,
- Si le réglage de thermostat est à la position « 0 »,
- Si la prise de courant n'est pas suffisant. Pour vérifier ça, branchez un autre appareil, que vous connaissez, qui fonctionne dans la même prise de courant .

CONSEILS POUR UTILISATEUR:

L'appareil vous avertira par le signal sur le panneau électrique en cas de problème de réglage des

températures du compartiment.

INCONVENIENTS SIGNIFICATIONS CAUSES

REMEDES

	INCONVENIENTS	SIGNIFICATIONS	CAUSES	REMEDES
SR	défaut avis		Il y a des pièce(s) hors service ou il y a un défaut dans le processus de cooling.	Appelez le service pour assistance le plus rapidement possible.
LF	Compartiment de freezer n'est pas suffisamment froid.		Cette caution sera vue surtout après long term du défaut d'alimentation.	<ol style="list-style-type: none">1. Ne gelez pas de nourritures qui sont fondues et usez pour période courte.2. Réglez la température du freezer pour faire les valeurs plus froides ou réglez le super freeze , jusqu'à ce que le compartiment s'élève à la température normale.3. Ne mettez pas de nourritures fraîches jusqu'à ce que le défaut finisse.
LC	Compartiment de réfrigérateur		Ideal temperature for Ref.	<ol style="list-style-type: none">1. Réglez la température du freezer pour faire les

	n'est pas suffisamment froid.	Compartment is +4 oC. If you see this warning your foods have risk of spoiling.	valeurs plus froides ou réglez le super freeze , jusqu'à ce que le compartiment s'élève à la température normale. 2. N'ouvrez pas la porte trop jusqu'à ce que le défaut finisse.
LF and LC	pas suffisamment froid.	Cela est la combinaison de type d'erreur d'LF et d'LC.	Vous verrez ce défaut, quand vous mettez l'appareil en route pour la première fois. Il sera off après que le compartiment s'élève à la température normale.
HC	Compartiment de réfrigérateur est trop froid.	Les nourritures commencent à geler en raison de la température trop basse.	1. Vérifiez si le "Super cooling mode" est ON. 2. Baissez les valeurs de temperature du réfrigérateur.
LO PO	Voltage bas	Quand l'alimentation deviant moins de 170 V, l'appareil arrive à une position stable.	Ce n'est pas un défaut. Ça empêche un dommage quelconque sur le compresseur. Cet avis sera off après que le voltage arrive à la valeur requise.

PARTIE 8. LES PIECES DE L'APPAREIL ET LES COMPARTIMENTS

- 1) ETAGERE A FREEZIND RAPIDE**
- 2) PLATEAU A GLACE**
- 3) BOITE A GLACE**
- 4) ETAGERE A FREEZER**
- 5) COMPARTIMENT FREEZER**
- 6) COUVERTURE DE LAMPE DU FREEZER**
- 7) ETAGERE DE FRAICHEUR(CHILLER)**
- 8) COUVERTURE DE LAMPE DU REFRIGERATEUR**
- 9) ETAGERE DE REFRIGERATEUR**
- 10) TIROIR (*)**
- 11) ETAGERE A VIN (*)**
- 12) COUVERTURE DE CRISPER**
- 13) CRISPER**
- 14) KICK PLATE**
- 15) ETAGERE DE FREEZER**
- 16) SUPPORT A OEUFS**
- 17) COUVERTURE SUPERIEURE D'ETAGERE**
- 18) ETAGERE SUPERIEURE**
- 19) ETAGERE A OEUFS**
- 20) BOITE AROMA (*)**
- 21) SUPPORT A BOUTEILLES**
- 22) ETAGERE A BOUTEILLES**
- 23) FRESH DIAL**
- 24) BOUTEILLES AU FOND**

(*)OPTIONEL